

# STEERING WHEEL

**FOR** PC (Windows 7/ 8/ 10/ 11), PXN BASE

   : PXNgame

 **YouTube** : PXN Official

 **Discord** : PXN

## UPOZORNENIE

- Pred použitím, prosím, si pozorne prečítajte tento manuál.
- Vyhnite sa silným vibráciám a pádom z výšok.
- Nerozoberajte, neupravujte ani neopravujte produkt sami.
- Nedovoľte, aby voda alebo iné tekutiny prenikli do produktu, aby ste predišli poškodeniu.
- Vyhnite sa skladovaniu vo vlhkých prostrediach, pri vysokých teplotách alebo v prostredí s olejovými výparami.
- Pri pripájaní a odpájaní produktu použite primeranú silu.
- Tento produkt nie je vhodný pre deti mladšie ako 6 rokov (malé časti môžu predstavovať riziko udusenía).
- Deti by mali produkt používať len pod dohľadom dospelých.

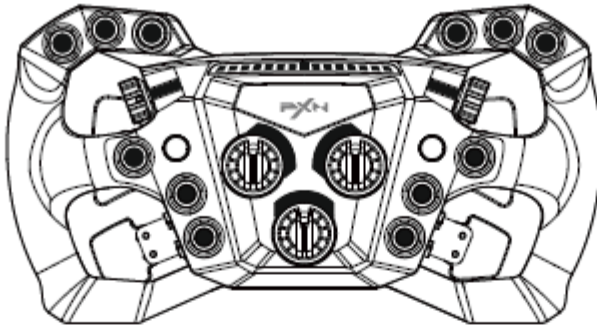

x1

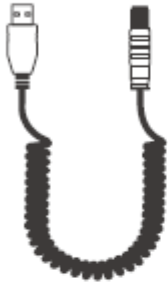

x1



x1

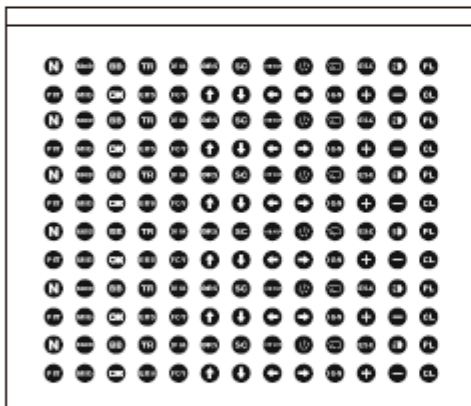

x1

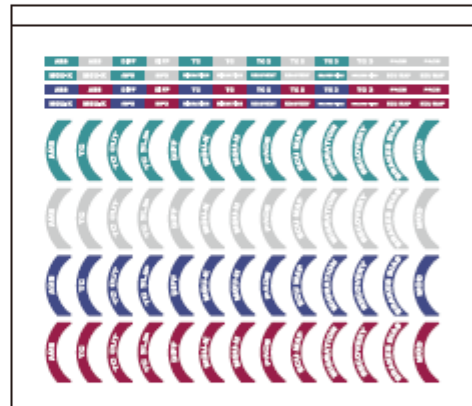

x1

FOR

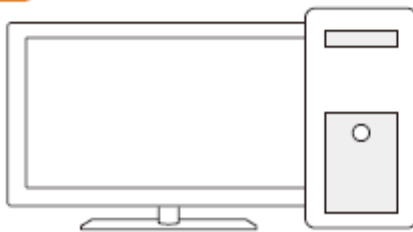

PC (Windows 7 / 8 / 10 / 11)

FOR

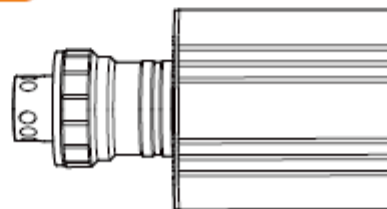

**PXN Base (VD Series Bases)**

(V12/ V12 Lite are supported via USB connection to a PC)

Pro PC (Windows 7 / 8 / 10 / 11)

Pre základňové stanice PXN (VD séria) – (V12/V12 Lite sú podporované cez USB pripojenie k PC)

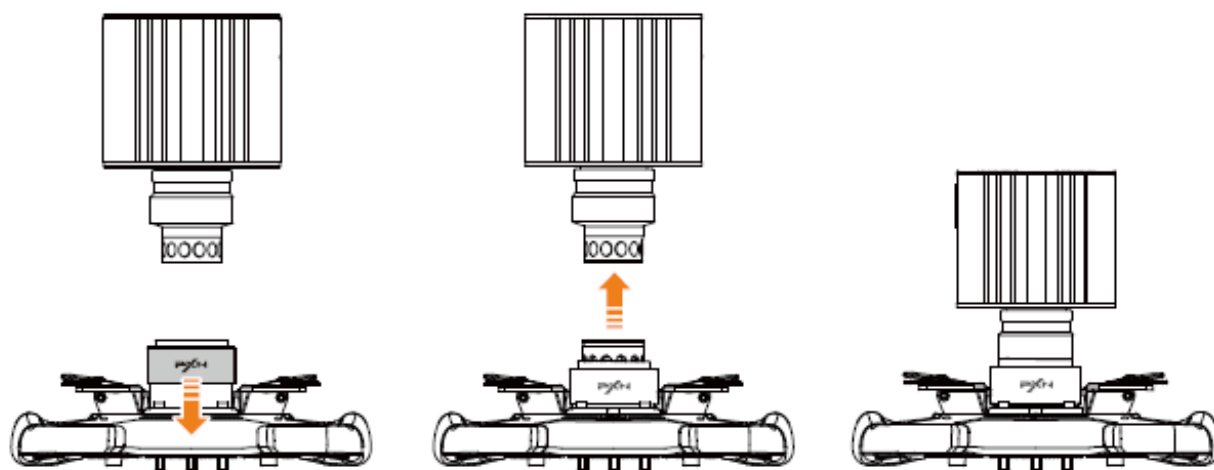

## USE ON PC

---

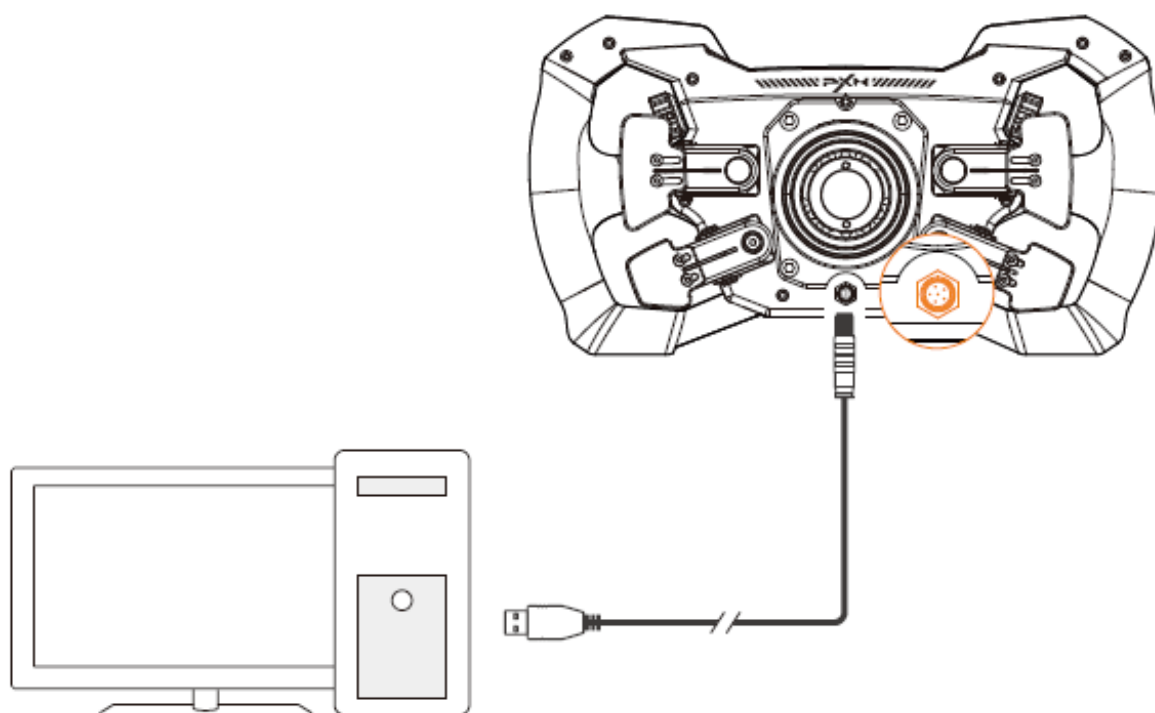

## POUŽITIE NA PC

Otvorte rozhranie herného ovládača na počítači a vykonajte test funkcií:

- Pre Windows 7/8/10: Ovládací panel → Game Controllers → kliknite na Vlastnosti a otestujte to.
- Pre Windows 11: Ovládací panel → Zariadenia a tlačiarne → pravým kliknutím na ikonu herného ovládača → nastaveniach herného ovládača → kliknutím na vlastnosti pre testovanie.

### EN \* PC Detection:

Open the game controller interface on the computer to perform a functional testing.

- For Windows 7/8/10: Open Control Panel → Game Controllers, then click on Properties Test.
- For Windows 11: Open Control Panel → Devices and Printers → Right-click on the Game controller icon → Game Controller Settings, and click on Properties Test.

## ADAPT QUICK RELEASE

- Kompatibilné s ostatnými základňami volantu.
- **Rýchlospúšťací adaptér je potrebné zakúpiť samostatne.**



### QUICK RELEASE ADAPTING KIT

快拆适配组件

1

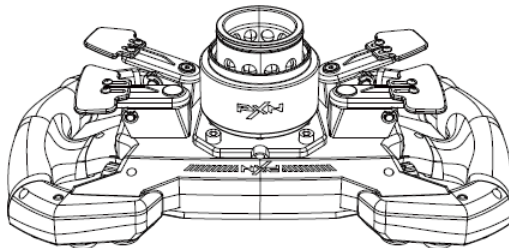

2

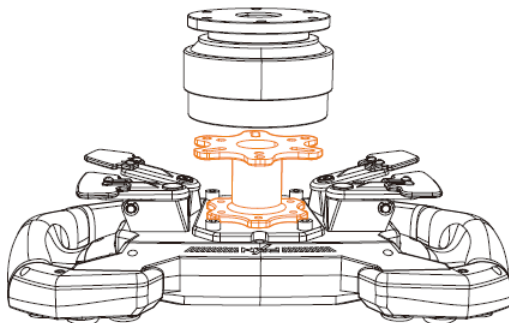

## PXN SIMRACING

Stiahnuť: [www.e-pxn.com/news](http://www.e-pxn.com/news) Stáhněte program "PXN SimRacing" do počítača a využite pokročilé nastavenia.



### Funkcia resetu:

Stlačte a podržte tlačidlá [2 + 3] po dobu 5 sekúnd. Všetky nastavenia (mapovanie tlačidiel, konfigurácia podsvietenia, kalibrácia) budú resetované. Pred použitím počkajte, kým zariadenie dokončí automatickú kontrolu.

### RESET FUNCTION 复位功能

---

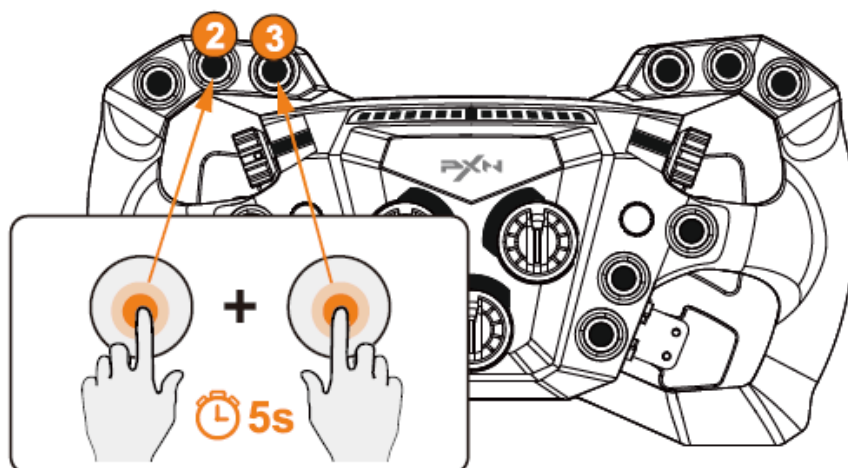

## KALIBRAČNÁ FUNKCIA

**Krok 1:** Stlačte a podržte tlačidlá [9 + 10] po dobu 3 sekúnd, aby ste vstúpili do kalibračného režimu. V tomto bode sa rýchlostné LED svietidlá striedavo blikajú doľava a vpravo v predvolenej farbe.

**Krok 2:** Stlačte obe pádla úplne jednu po druhej.

**Krok 3:** Po dokončení operácie opäť stlačte a podržte tlačidlá [9 + 10], aby ste ukončili kalibráciu.



## CALIBRATION FUNCTION 校准功能

1

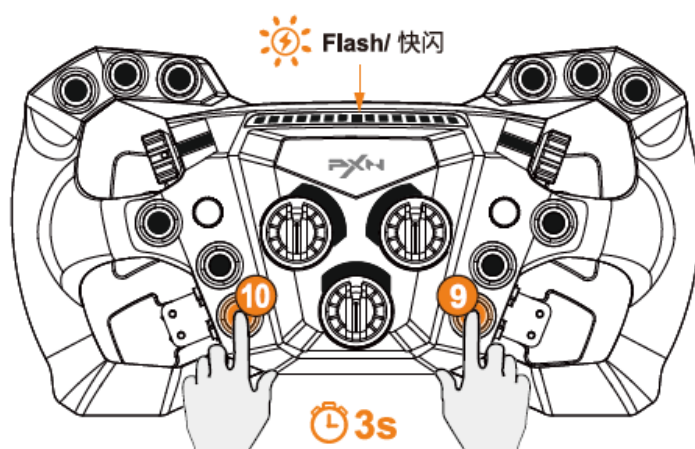

2

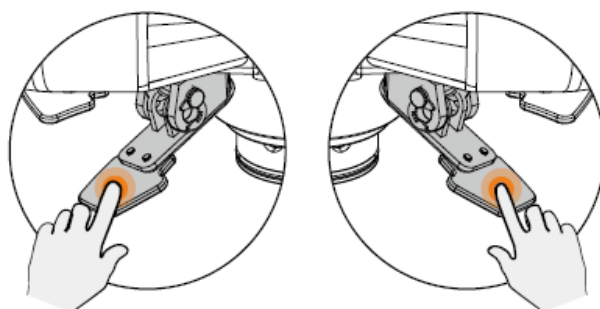

3

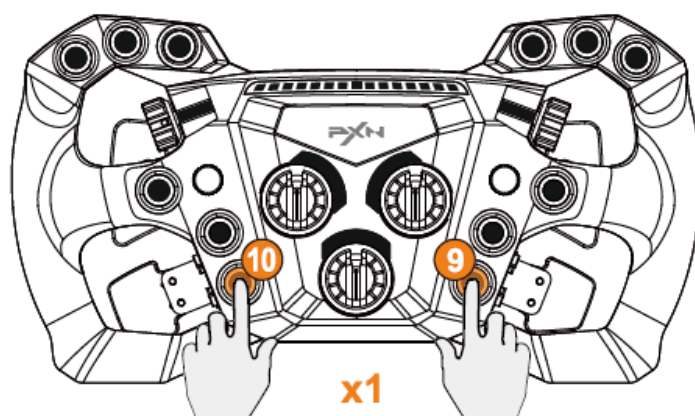

## Model špecifikácie produktu

- W GTL

**Rozmery balenia** - približne 390\*299\*148mm

**Hmotnosť produktu** - približne 1500g

**Rozmery produktu** - približne 301\*160\*111mm

**Prevádzková teplota** - 10-40 °C

**Prevádzková vlhkosť** - 20-80 %

**Spôsob montáže** - Dizajn rýchleho uvoľňovania

## UPOZORNENIE — Bezpečnosť

- Pri pripájaní, inštalácii a odpájaní produktu používajte primeranú silu. Nekrúťte ani neťahajte káble.
- Nedovoľte, aby sa tekutiny dostali do produktu alebo jeho portov.
- Produkt skladujte na suchom mieste. Nevystavujte ho ohňu ani prostrediam s vysokou vlhkosťou, teplotou alebo dymom.
- Používajte iba napájací kábel, ktorý je súčasťou základne, nepoužívajte žiadny iný.
- Nepoužívajte napájací kábel, ak je poškodený, prasknutý alebo zlomený.
- Uistite sa, že je rozhranie správne pripojené k základni.
- Nerozoberajte, neupravujte ani neopravujte produkt sami. Všetka údržba musí byť vykonaná výrobcom, jeho oprávneným zástupcom alebo kvalifikovaným technikom.
- Používajte iba príslušenstvo/komponenty špecifikované výrobcom.
- Ak produkt vydáva nezvyčajný hluk, teplo alebo zápach, okamžite ho prestaňte používať.

## POZOR — Možné zranenia spôsobené spätnou väzbou sily a opakujúcimi sa pohybmi Na

zníženie rizika zranenia postupujte podľa týchto odporúčaní:

- Vyhnite sa dlhým herným sedeniam.
- Po každej hodine užívania si dajte pauzu 10 až 15 minút.
- Ak pociťujete únavu alebo bolesť v rukách, zápästiach, pažiach, nohách alebo chodidlách, prestaňte hrať a oddýchnite si niekoľko hodín.
- Ak problém pretrváva aj po návrate k hraniu, prestaňte hrať a kontaktujte lekára.
- Uchovávajte produkt mimo dosahu detí.
- Počas hrania majte obe ruky na správnom mieste na volante. Neumiestňujte ich náhodne.
- Nikdy nedávajte ruky alebo prsty pod pedále alebo blízko ich počas hrania.
- Počas kalibrácie alebo hrania nezasúvajte ruky ani paže do otvorov na volante. "



ALWAYS



NEVER



NEVER



Tento produkt je odporúčaný používateľom od 14 rokov.

Deti musia byť pri užívaní pod dohľadom dospelého.

## **Upozornenie – Ťažký produkt Dávajte pozor, aby ste ho nespadli na seba alebo na iných ľudí!**

**Shenzhen PXN Electronics Technology Co., Ltd**

**GT ONE**

**Model:** W GTL

**Názov produktu:** Racing Wheel

**Zákaznícka rada:** 400 600 3586

**Zákaznícky e-mail:** lsd@e-pxn.com

**Zákaznícka QQ:** 4006003586

**Web:** www.e-pxn.com.cn

**Adresa:** ECO International Building, 1701-1706, okres Bao'an, Shenzhen

---

**Značka:** Shenzhen PXN Electronics Technology Co., Ltd

**GT**

**ONE Model:** W GTL

**Názov produktu:** Volant

**Krajina pôvodu:** Čína

**Značka:** PXN

**Webstránka:** www.e-pxn.com

**Podpora Email:** support@e-pxn.com

**Adresa výrobcu:** 1701-1706(01), budova 8, záhrada Zhongxi Xiangbinshan, komunita Fenghuanggang, ulica Xixiang, okres Baoan, Shenzhen, Čína

---

**Zástupce v EU (EC REP)**

EUREP GmbH

Unterlettenweg 1a85051 Ingolstadt Nemecko+49 841 8869 7744eurep@eurep-gmbh.com

"PXN" je registrovaná ochranná známka spoločnosti Shenzhen PXN Electronics Technology Co., Ltd

## **Vyhlásenie o súlade s FCC:**

Toto zariadenie spĺňa časť 15 pravidiel FCC. Prevádzka podlieha nasledujúcim dvom podmienkam:

1. Toto zariadenie nemusí spôsobovať škodlivé rušenie, a

2. Toto zariadenie musí akceptovať akékoľvek rušenie, vrátane rušenia, ktoré môže spôsobiť nežiaducu prevádzku.

Poznámka: Toto zariadenie bolo testované a zistilo sa, že spĺňa limity pre digitálne zariadenie triedy B v súlade s časťou 15 pravidiel FCC. Tieto limity sú navrhnuté tak, aby poskytovali primeranú ochranu pred škodlivým rušením v rezidenčných inštaláciách. Toto zariadenie generuje, využíva a môže vyžarovať rádiovú frekvenčnú energiu a ak nie je nainštalované a používané v súlade s pokynmi, môže spôsobiť škodlivé rušenie rádiovkej komunikácie.

